

hotrod
Heizpatrone



hotrod

Heizpatrone

Komponenten und Systeme

Heizelemente, Thermosensorik und Prozessregelung – hotset ist Ihr Partner für die Realisierung intelligenter Produkt- und Systemlösungen auf dem Gebiet der industriellen Beheizungstechnik. Basierend auf unserer internationalen Präsenz und eigenen Produktionsstandorten agieren wir als Komponenten-Zulieferer und Entwicklungsdienstleister für Kunden in allen Branchen.

Ob wir Sie mit Bauteilen für Ihre Serienproduktion versorgen, für Sie eine komplexe Systemlösung verwirklichen oder im Rahmen unseres Projektgeschäfts ganze Wertschöpfungsketten verantwortlich übernehmen: Ihre Anforderungen, Ihre Ziele und Ihre Wünsche bilden stets das Zentrum unseres Handelns. Dabei profitieren Sie von flexiblen Fertigungs- und Logistikstrukturen, einem interdisziplinär ausgerichteten Engineering und über vier Jahrzehnten Technologie-Erfahrung.

hotset – Komponenten. Systeme. Projekte.

Fakten

- Zur Beheizung von:
 - Verpackungsmaschinen
 - Extrusionsanlagen
 - Gießmaschinen
 - Heißbleim
 - Schneidmessern
 - Analysegeräten in der Labortechnik
- Kundenspezifische Anpassungsmöglichkeiten z. B. durch
 - Leistungsverteilung
 - zahlreiche Anbauteile und Schutzschläuche
 - verschiedene Feuchteschutzoptionen
- Besondere Merkmale:
 - Edelstahl mit bestem Eigenschaftsmix für Wärmeleitung, Korrosionsschutz, Wärmeausdehnung
 - Standard-Durchmessertoleranzen für H7-Passungen
 - Beste Durchmessertoleranzen am Markt: bis -0,02 / -0,04 mm möglich
 - UL- und CSA-Zertifizierung möglich
 - VDE-Zertifizierung möglich
 - Schutzklasse IP67 für viele Abmessungen möglich
 - 24h/48h Expressfertigung

Anwendungsbereiche

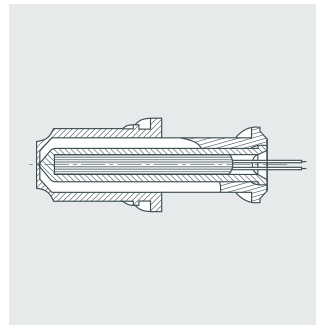

Kunststoff-Spritzguss
Innenbeheizung von Düsen

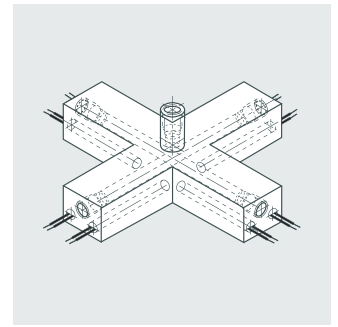

Heißkanaltechnik
Beheizung von Verteilerbalken

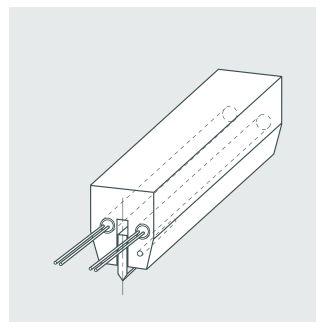

Verpackungsindustrie
Beheizung von Schweißbalken

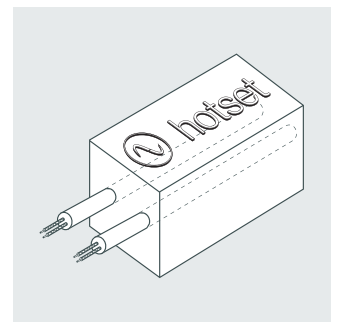

Verpackungsindustrie
Beheizung von Heißprägestempeln

Technische Eigenschaften

Mantelmaterial	Edelstahl 1.4541
Heizleiterwerkstoff	NiCr 8020
Isolator	reines Magnesiumoxid, hochverdichtet
Max. Manteltemperatur	750 °C (bis 1.000 °C auf Anfrage)
Spannung max.	480 V, UL max. 300 V
Leistungstoleranz*	± 10 %
Isolationswiderstand*	≥ 5 MΩ bei 500 V DC
Ableitstrom*	≤ 0,5 mA bei 253 V AC
Längentoleranz	± 1,5 %, min ± 1 mm
Standard-Durchmessertoleranz	metrisch: -0,02 -0,06 mm zöllisch: ± 0,79 mil (± 0,02 mm)
Elektrische Endprüfung	Stückprüfung analog EN 60335-1 (VDE 0700)

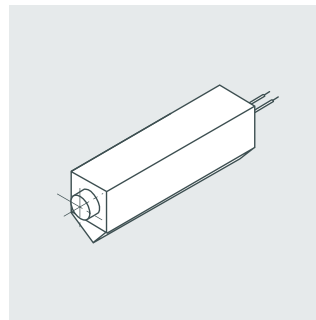

Textil-Industrie
Beheizung von Schneidmessern

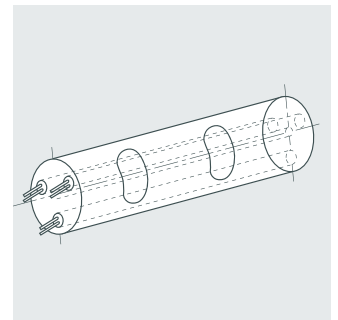

Papierindustrie
Beheizung von Prägewalzen

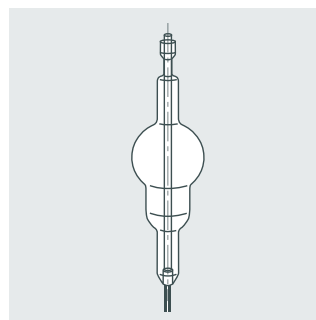

Labortechnik
Beheizung von Analysegeräten,
wie z.B. Massenspektrometern

*geprüft bei Raumtemperatur



Typenübersicht

Optionen

Typ	Ø	Toleranz	max. L [mm]	max. W/cm ²	max. W/cm ² UL anerkannt	max. Temp [°C]	max. U [V]	Thermoelement	Anbauteile	Leistungsverteilung	Feuchtigkeitschutz						
HHP	4 mm	-0,02 mm -0,06 mm	350	30	n/a	275/650	250	eingeschränkt	nein	eingeschränkt	IP67						
	6,0 mm	-0,02 mm -0,06 mm	1500	65*	57*	750	480	ja	eingeschränkt								
		± 0,1 mm	3000	10	10				eingeschränkt								
	6,5 mm	-0,02 mm -0,06 mm	1500	65*	57*				10			10	ja	eingeschränkt			
		± 0,1 mm	3000	10	10									eingeschränkt			
	8 mm	-0,02 mm -0,06 mm	1500	65*	57*				10			10		ja	eingeschränkt		
		± 0,1 mm	3000	10	10										eingeschränkt		
	10 mm	-0,02 mm -0,06 mm	1500	65*	57*				10			10			ja	eingeschränkt	
		± 0,1 mm	3000	10	10											eingeschränkt	
	12 mm	-0,02 mm -0,06 mm	1500	65*	57*				10			10				ja	eingeschränkt
		± 0,1 mm	3000	10	10					eingeschränkt							
	12,5 mm	-0,02 mm -0,06 mm	1500	65*	57*			10	10	ja	eingeschränkt						
		± 0,1 mm	3000	10	10						eingeschränkt						
	16 mm	-0,02 mm -0,06 mm	1500	65*	57*			10	10		ja	eingeschränkt					
		± 0,1 mm	3000	10	10							eingeschränkt					
	20 mm	-0,02 mm -0,06 mm	1500	65*	57*			10	10			ja	eingeschränkt				
		± 0,1 mm	3000	10	10								eingeschränkt				
	1/8"	± 1,97 mil	150	30				700	250				nein	nein	eingeschränkt		IP67
	1/4"	± 0,79 mil	1500	65*	57*			750	480				ja	eingeschränkt			
		± 3,94 mil	3000	10	10									eingeschränkt			
3/8"	± 0,79 mil	1500	65*	57*	10									10		ja	
	± 3,94 mil	3000	10	10		eingeschränkt											
1/2"	± 0,79 mil	1500	65*	57*	10	10	ja			eingeschränkt							
	± 3,94 mil	3000	10	10						eingeschränkt							
5/8"	± 0,79 mil	1500	65*	57*	10	10				ja	eingeschränkt						
	± 3,94 mil	3000	10	10							eingeschränkt						
3/4"	± 0,79 mil	1500	65*	57*	10	10					ja	eingeschränkt					
	± 0,394 mil	3000	10	10								eingeschränkt					
LHT	6,5 mm	± 0,1 mm	3000	10	10	700						nein	eingeschränkt	nein	eingeschränkt		
	8 mm	± 0,1 mm	3000														
	10 mm	± 0,1 mm	3000														
	12,5 mm	± 0,1 mm	3000														
	16 mm	± 0,1 mm	3000														
	20 mm	± 0,1 mm	3000														
LHT biegsam	6,5 mm	± 0,2 mm	3000														
LHT biegsam	8 mm	± 0,2 mm	3000														

Formel zur Berechnung der Oberflächenbelastung

$$W/cm^2 = \frac{\text{Leistung [W]}}{\text{Umfang [cm]} \times \text{beheizte Länge [cm]}}$$

*Für Oberflächenbelastungen > 10 W/cm² empfehlen wir eine H7-Passung. • Für Oberflächenbelastungen > 20 W/cm² empfehlen wir eine Übermaßpassung. Die max. zulässige Oberflächenbelastung hängt von der Temperatur am Mantel ab.

hotrod HHP/G

Gießereiheizpatrone

- Optimale, gleichmäßige Temperaturführung des Materials im Gießhals
- Mit Zapfen am Boden für leichten Ausbau
- Mit Winkelklotz, Rohrstück und Metallgliederschlauch

Technische Eigenschaften

Mantelmaterial	Edelstahl 1.4541
Durchmesser mm	6,5; 8,0; 10,0; 12,5; 16,0; 20,0
Länge max.	Auf Anfrage
Max. Manteltemperatur	750 °C
Spannung max.	480 V, UL max. 300 V
Leistungstoleranz*	± 10 %
Längentoleranz	± 1,5 %, min ± 1 mm
Standard-Durchmessertoleranz	metrisch: -0,02 -0,06 mm

*geprüft bei Raumtemperatur



Optionen

- Leistungsverteilung
- Thermoelement Typ K
- Anschlussausführung wählbar

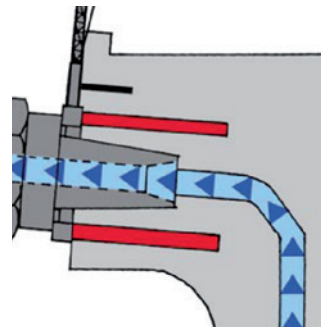

Beheizung Gießhals

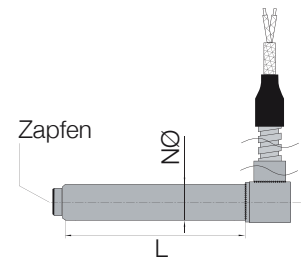

NØ = Nenndurchmesser · L = Länge

Lagersortiment HHP/G

Anschlussspannung 230 V, Anschluss: GLS-Leitung, 1500 mm

Art.-Nr.	Durchmesser [mm]	Länge [mm]	Anschlusslänge [mm]	Leistung [W]	Spannung [V]	Gießhals/Düsentyp
HT9906100	10,0	80	1500	250	230	Düse DAW 5
HT9906101	12,5	60	1500	200	230	DAW 5
HT9906104	12,5	90	1500	350	230	Düse DAW 20
HT9906103	16,0	80	1500	315	230	DAW 10/20
HT9906106	16,0	100	1500	500	230	DAW 40-125
HT9906113	16,0	100	1500	600	230	DAW 40-125
HT9906105	16,0	160	1500	630	230	Düse DAW 40-50

hotrod HHP Ø 1/8" (3,1 mm)

Hochleistungsheizpatrone

Technische Eigenschaften	
Max. Manteltemperatur	700 °C
Max. Manteloberflächenbelastung	30 W/cm ²
Länge min.	25,4 mm (1 inch)
Länge max.	150 mm (5.91 inch)
Durchmessertoleranz	± 0,05 mm
Längentoleranz	≤ 76,2 mm: ± 2,4 mm > 76,2 mm: ± 3 %
Länge UB _a	8 mm
Länge UB _b	6 mm
Hochspannungsfestigkeit	800 V AC
Max. Anschlussspannung	250 V
Max. Strom	2,0 A
Anschlussausführung	herausgeführte hochtemperaturbeständige glasseiden isolierte Ni-Leitung, max. Temperatur 600 °C Typ 4



UB = Länge der unbeheizten Zone

hotrod HHP Ø 4 mm

Hochleistungsheizpatrone

Technische Eigenschaften	
Max. Manteltemperatur	275/650 °C
Max. Manteloberflächenbelastung	30 W/cm ²
Länge max.	350 mm
Länge UB _a	13 mm
Länge UB _b	6 mm
Hochspannungsfestigkeit	800 V AC
Max. Anschlussspannung	250 V
Max. Strom	2 A
Längentoleranz	± 2,5 %, min. ± 1,5 mm
Anschlussausführung	Typ 5a

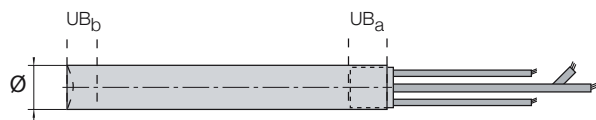

UB = Länge der unbeheizten Zone

Optionen

- Leistungsverteilung
- Thermoelement, potenzialfrei
Typ J oder K (IEC / ANSI Farbcodes),
Messstelle am Boden, bis 80 mm Länge des Heizelementes
- Durchmessertoleranz bis zu -0,02 / -0,04 mm

hotrod HHP Ø 6,0 – 20 mm

Hochleistungsheizpatrone

Technische Eigenschaften	
Länge max. / Ø-Toleranz	1500 mm
	Ø-Toleranz
	-0,02 mm -0,06 mm
	3000 mm
	Ø-Toleranz $\pm 0,1$ mm
Längentoleranz	$\pm 1,5$ %, min. $\pm 1,0$ mm
Länge UB _a	4 ... 20 mm
Länge UB _b	4 ... 9 mm

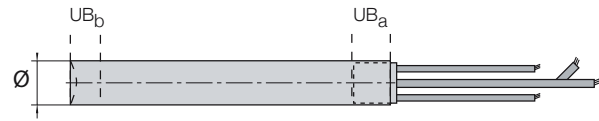

UB = Länge der unbeheizten Zone



Optionen

- UL- und CSA-Zertifizierung möglich
- VDE-Zertifizierung möglich
- Leistungsverteilung
- Thermoelement, potenzialfrei oder potenzialhaltig Typ J oder K (IEC / ANSI Farbcodes), Messstelle am Boden oder mittig
- Masseleitung
- Feuchtigkeitsschutz bis zu IP67
- Anschlussausführung wählbar
- Diverse Anbauteile
- Durchmessertoleranz bis zu -0,02 / -0,04 mm

hotrod LHT

Spiralheizpatrone

- Für geringere Oberflächenbelastungen von max. 10 W/cm²
- Kostengünstige Beheizung bei hoher Lebensdauer

Technische Eigenschaften	
Durchmesser	6,5 / 8,0 / 10,0 / 12,5 / 16,0 / 20,0
Max. Manteltemperatur	750 °C
Max. Manteloberflächenbelastung	10 W/cm ²
Länge max.	3000 mm
Längentoleranz	$\pm 1,5$ %, min. $\pm 1,5$ mm

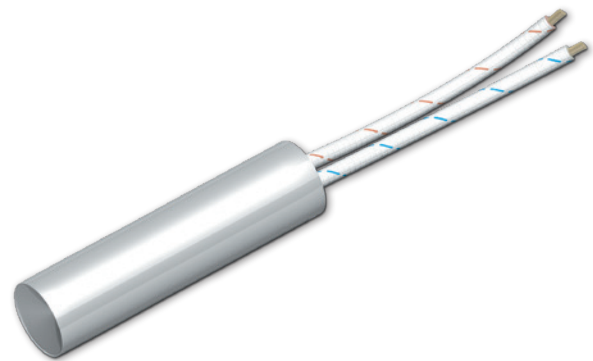

Optionen

- Feuchtigkeitsschutz
- Anschlussausführung wählbar
- Bei Schutzkleinspannung Stromrückführung über den Heizelementemantel möglich
- Keine Hochspannungsfestigkeit und kein Isolationswiderstand bei Rückleitung über den Mantel (nur Kleinspannung)
- Beidseitige Anschlüsse möglich
- Nach UL- und CSA-Normen zertifiziert

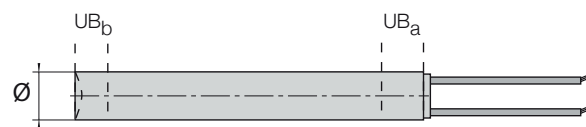

UB = Länge der unbeheizten Zone

hotrod LHT biegebar

Spiralheizpatrone

Technische Eigenschaften	
Durchmesser	6,5 oder 8,0 mm
Mantelmaterial	Nickel oder Edelstahl
Max. Manteltemperatur	700 °C
Max. Manteloberflächenbelastung	10 W/cm ²
Länge max	3000 mm
Längentoleranz	± 1,5 %, min. ± 1,5 mm
Durchmessertoleranz	± 0,2 mm
Anschluss	außen angebrachte glas-seidenisolierte Ni-Leitung
Mindestbiegeradius	15 mm (innen)

Optionen

- Feuchtigkeitsschutz
- Anschlussausführung wählbar
- UL- und CSA-Zertifizierung möglich
- Stromrückführung über dem Mantel

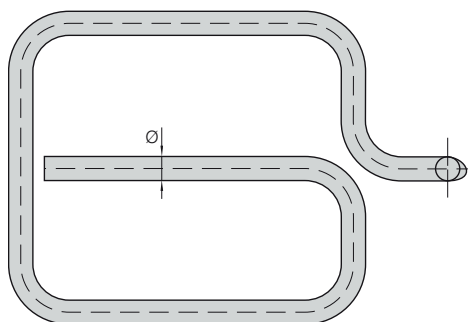

hotrod LHT Messerpatrone

Spiralheizpatrone

- Schneidmesser für Textilien und Folien

Technische Eigenschaften	
Durchmesser	5,0 mm 6,5 mm
Mantelmaterial	Incoloy
Max. Manteltemperatur	950 °C
Durchmessertoleranz	± 0,1 mm
Max. Anschlussspannung	24 V, Rückleitung über den Mantel
Anschlussausführung	Anschlussstift
Schneidmesser	Hartmetall-Legierung, verschleißfest, geformt, ungeschliffen
Mindestbiegeradius innen	12,5 mm

Optionen

- Lieferung gebogen oder gestreckt

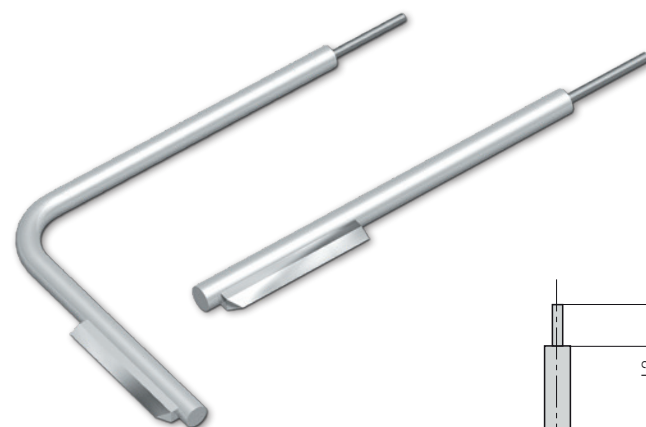

M = Schneidmesser
a, b, L1, L2 = Längen, variabel
R = Innenbiegeradius
Alle Maße in mm

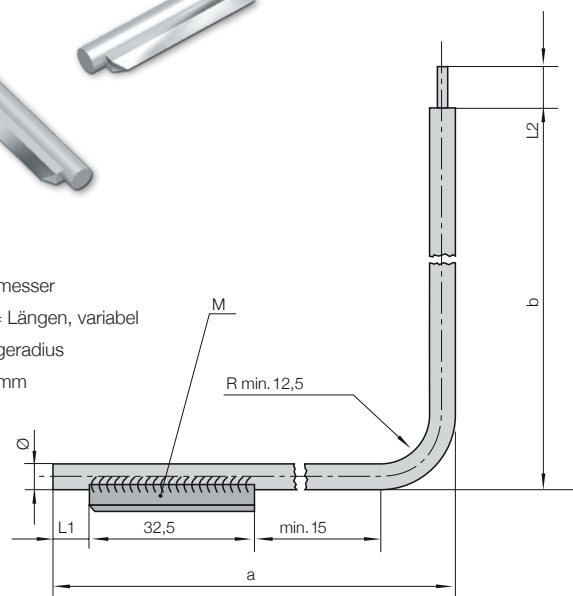

Anschlussstypen mit außen angeschlagener Leitung

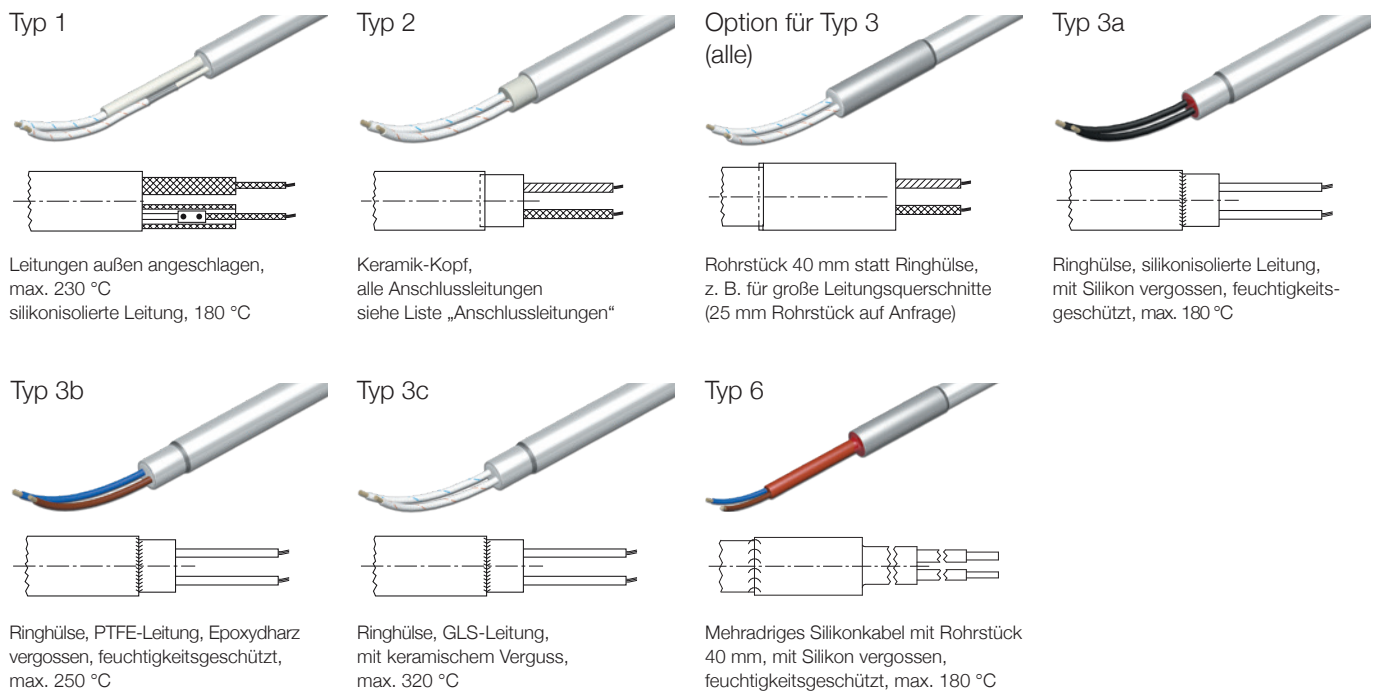

Anschlussstypen mit herausgeführter Leitung

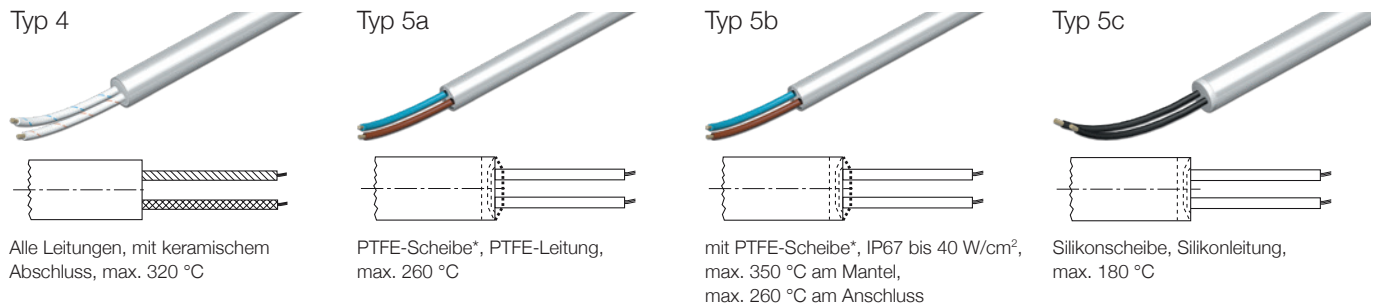

* PTFE-Scheibe kann Länge um bis zu 1,5 mm erweitern.

Anschlussleitungen	
Glasseidenisierte Ni-Leitung	max. Temp: 320 °C
Silikonisierte Ni-Leitung	max. Temp: 180 °C
PTFE-isolierte Ni-Leitung (mehrdrahtig)	max. Temp: 260 °C
Hochtemperaturbeständige glasseidenisierte Ni-Leitung	max. Temp: 600 °C
Blanke Leitung beperl (Bruchgefahr)	max. Temp: 600 °C

Schläuche

GLS-Schlauch

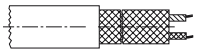

≥ Ø 6,5 mm / ≥ Ø 1/4 inch



Edelstahlwellschlauch

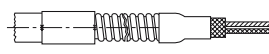

≥ Ø 10 mm / ≥ Ø 3/8 inch



Drahtohlgeflechschlauch

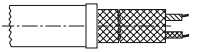

Ø 6,5 mm / Ø 1/4 inch



≥ Ø 12 mm / ≥ Ø 1/2 inch

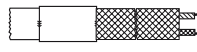

≥ Ø 8 mm



Metallgliederschlauch



≥ Ø 6,5 mm / ≥ Ø 1/4 inch

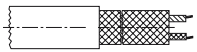

≥ Ø 10 mm / ≥ Ø 3/8 inch



≥ Ø 12 mm / ≥ Ø 1/2 inch



Rechtwinklige Abgänge*

Winkelklotz

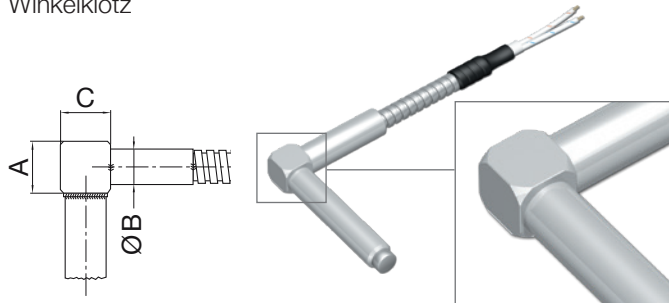

Rechtwinkliges Drehteil

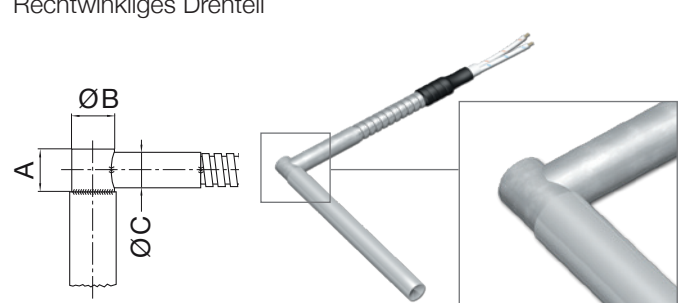

Ø hotrod	A/C [mm]	Ø B [mm]
6,5 mm	10,0	7,5
8,0 mm	10,0	9,0
10,0 mm	14,0	11,0
12,0 mm	14,0	11,0
12,5 mm	14,0	11,0
16,0 mm	18,0	14,0
20,0 mm	25,0	18,0
1/4"	10,0	7,5
3/8"	14,0	11,0
1/2"	14,0	11,0
5/8"	18,0	14,0
3/4"	25,0	18,0

Ø hotrod	A [mm]	B [mm]	C [mm]
8,0 mm	10,0	7,5	7,5
10,0 mm	11,0	9,0	9,0
12,0 mm	13,0	12,0	11,0
12,5 mm	13,0	12,0	11,0
16,0 mm	16,0	15,0	14,0
20,0 mm	18,0	19,5	18,0
3/8"	11,0	9,0	9,0
1/2"	13,0	12,0	11,0
5/8"	16,0	15,0	14,0
3/4"	18,0	18,5	18,0

* Anmerkungen

- Alle Anbauteile werden an der unbeheizten Zone des Heizelementes montiert
- Bitte geben Sie bei der Bestellung die Eintauchtiefe an

Befestigungen und Anbauhilfen*

Einschraubnippel

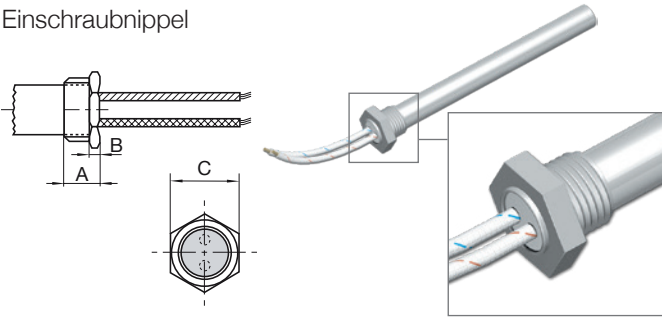

Ø hotrod	A [mm]	B [mm]	C [mm]	Gew.
6,5 mm	10,0	4,0	12	M10 x 1,0 mm
8,0 mm	10,0	4,0	14	M12 x 1,0 mm
10,0 mm	12,0	4,0	17	M14 x 1,5 mm
12,0 mm	12,0	4,0	16	M16 x 1,5 mm
12,5 mm	12,0	4,0	19	M16 x 1,5 mm
16,0 mm	12,0	4,0	24	M20 x 1,5 mm
20,0 mm	14,0	4,0	27	M26 x 1,5 mm
1/4"	10,0	4,0	12	G 1/8"
3/8"	12,0	4,0	17	G 1/4"
1/2"	12,0	4,0	19	G 3/8"
5/8"	12,0	4,0	24	G 1/2"

Einschraubnippel mit Ausbauhilfe

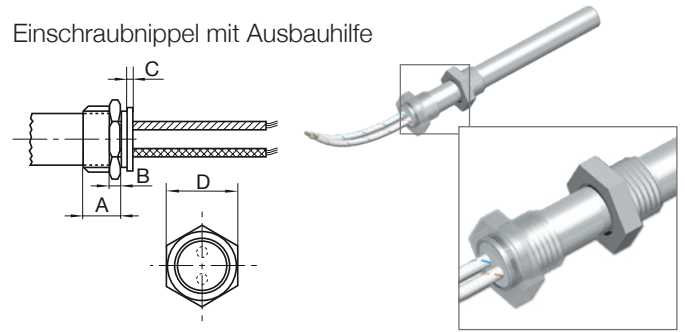

Ø hotrod	A [mm]	B [mm]	C [mm]	D [mm]	Gew.
6,5 mm	10,0	4,0	2,5	12	M10 x 1,0 mm
8,0 mm	10,0	4,0	2,5	14	M12 x 1,0 mm
10,0 mm	12,0	4,0	2,5	17	M14 x 1,5 mm
12,0 mm	12,0	4,0	2,5	19	M16 x 1,5 mm
12,5 mm	12,0	4,0	2,5	19	M16 x 1,5 mm
16,0 mm	12,0	4,0	2,5	24	M20 x 1,5 mm
20,0 mm	14,0	4,0	2,5	27	M26 x 1,5 mm
1/4"	10,0	4,0	2,5	12	G 1/8"
3/8"	12,0	4,0	2,5	17	G 1/4"
1/2"	12,0	4,0	2,5	19	G 3/8"
5/8"	12,0	4,0	2,5	24	G 1/2"

Flansch

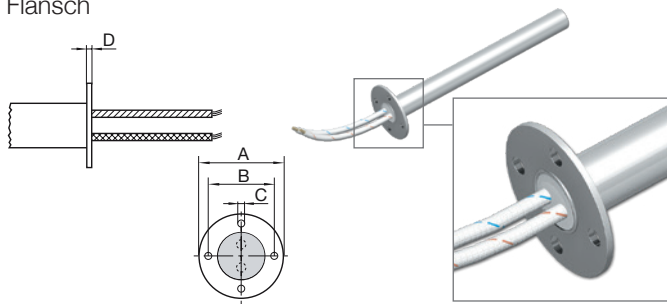

Ø hotrod	A [mm]	B [mm]	C [mm]	D [mm]
6,5 mm	18,0	13,0	2,2	1,0
8,0 mm	18,0	13,0	2,2	1,2
10,0 mm	27,0	20,0	3,2	1,2
12,0 mm	27,0	20,0	3,2	1,2
12,5 mm	27,0	20,0	3,2	1,5
16,0 mm	33,0	25,6	3,2	1,5
20,0 mm	33,0	25,6	3,2	1,5
1/4"	18,0	13,0	2,2	1,0
3/8"	27,0	20,0	3,2	1,2
1/2"	27,0	20,0	3,2	1,2
5/8"	33,0	25,6	3,2	1,5

Befestigungsglasche

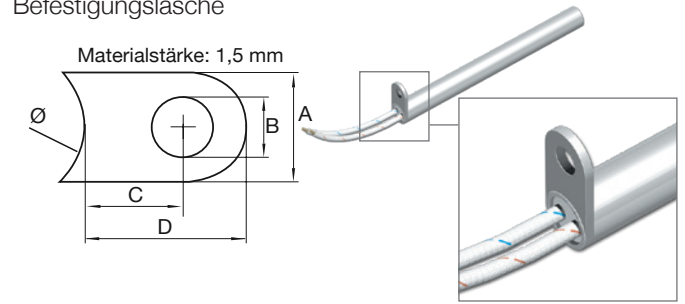

Ø hotrod [mm]	A [mm]	B [mm]	C [mm]	D [mm]
10,0	10,0	5,0	10,0	14,0
12,0	8,0	4,5	4,0	8,0
12,5	12,2	5,5	7,95	14,7
16,0	12,2	6,9	10,9	17,7
20,0	12,2	5,5	12,5	20,0

Lagersortimente

Lagersortiment HHP Ø 6,5 mm, 230 V

Art.-Nr.	Länge [mm]	Leistung [W]	Werkzeugvorbereitung	Anschlussstyp	Thermoelement
HT5210404	40	100	Übermaßpassung (DIN EN ISO 286-1)	4, GLS 1 m	Fe-CuNi Typ J
HT4010404	40	100	Übermaßpassung (DIN EN ISO 286-1)	4, GLS 1 m	
HT4010405	40	125	Übermaßpassung (DIN EN ISO 286-1)	4, GLS 1 m	
HT4010410	40	160	Übermaßpassung (DIN EN ISO 286-1)	4, GLS 1 m	
HT4010411	40	175	Übermaßpassung (DIN EN ISO 286-1)	4, GLS 1 m	
HT4010415	40	200	Übermaßpassung (DIN EN ISO 286-1)	4, GLS 1 m	
HT4010504	50	100	H7-Passung	4, GLS 1 m	
HT4010510	50	160	Übermaßpassung (DIN EN ISO 286-1)	4, GLS 1 m	
HT5210515	50	200	Übermaßpassung (DIN EN ISO 286-1)	4, GLS 1 m	Fe-CuNi Typ J
HT4010515	50	200	Übermaßpassung (DIN EN ISO 286-1)	4, GLS 1 m	
HT4010517	50	250	Übermaßpassung (DIN EN ISO 286-1)	4, GLS 1 m	
HT4010605	60	125	H7-Passung	4, GLS 1 m	
HT5210615	60	200	Übermaßpassung (DIN EN ISO 286-1)	4, GLS 1 m	Fe-CuNi Typ J
HT4010615	60	200	Übermaßpassung (DIN EN ISO 286-1)	4, GLS 1 m	
HT5210617	60	250	Übermaßpassung (DIN EN ISO 286-1)	4, GLS 1 m	Fe-CuNi Typ J
HT4010617	60	250	Übermaßpassung (DIN EN ISO 286-1)	4, GLS 1 m	
HT4010805	80	125	H7-Passung	4, GLS 1 m	
HT4010815	80	200	H7-Passung	4, GLS 1 m	
HT4010822	80	315	Übermaßpassung (DIN EN ISO 286-1)	4, GLS 1 m	
HT4011010	100	160	H7-Passung	4, GLS 1 m	
HT5211023	100	350	Übermaßpassung (DIN EN ISO 286-1)	4, GLS 1 m	Fe-CuNi Typ J
HT4011023	100	350	Übermaßpassung (DIN EN ISO 286-1)	4, GLS 1 m	
HT4011316	130	220	H7-Passung	4, GLS 1 m	
HT4011323	130	350	H7-Passung	4, GLS 1 m	

Für Komponenten, die einer Oberflächenbelastung von mehr als 20W/cm² ausgesetzt sind, ist der Einsatz eines Presssitzes notwendig, der durch individuelle Justierung der Patrone oder ein geteiltes Bohrloch (Halbschalen mit Presssitz) erreicht werden kann.

Art.-Nr. ändert sich nach Ergänzung von Optionen oder Auswahl von Anschlussstypen.

Lagersortiment HHP Ø 8,0 mm, 230 V

Art.-Nr.	Länge [mm]	Leistung [W]	Werkzeugvorbereitung	Anschlussstyp	Thermoelement
HT4020404	40	100	Übermaßpassung (DIN EN ISO 286-1)	4, GLS 1 m	
HT4020410	40	160	Übermaßpassung (DIN EN ISO 286-1)	4, GLS 1 m	
HT4020415	40	200	Übermaßpassung (DIN EN ISO 286-1)	4, GLS 1 m	
HT4020417	40	250	Übermaßpassung (DIN EN ISO 286-1)	4, GLS 1 m	
HT4020515	50	200	Übermaßpassung (DIN EN ISO 286-1)	4, GLS 1 m	
HT5220517	50	250	Übermaßpassung (DIN EN ISO 286-1)	4, GLS 1 m	Fe-CuNi Typ J
HT4020517	50	250	Übermaßpassung (DIN EN ISO 286-1)	4, GLS 1 m	
HT4020522	50	315	Übermaßpassung (DIN EN ISO 286-1)	4, GLS 1 m	
HT4020605	60	125	H7-Passung	4, GLS 1 m	
HT4020615	60	200	Übermaßpassung (DIN EN ISO 286-1)	4, GLS 1 m	
HT4020617	60	250	Übermaßpassung (DIN EN ISO 286-1)	4, GLS 1 m	
HT5220617	60	250	Übermaßpassung (DIN EN ISO 286-1)	4, GLS 1 m	Fe-CuNi Typ J
HT4020815	80	200	H7-Passung	4, GLS 1 m	
HT4020822	80	315	Übermaßpassung (DIN EN ISO 286-1)	4, GLS 1 m	
HT4020826	80	400	Übermaßpassung (DIN EN ISO 286-1)	4, GLS 1 m	
HT4021015	100	200	H7-Passung	4, GLS 1 m	
HT4021017	100	250	H7-Passung	4, GLS 1 m	
HT5221022	100	315	Übermaßpassung (DIN EN ISO 286-1)	4, GLS 1 m	Fe-CuNi Typ J
HT4021022	100	315	H7-Passung	4, GLS 1 m	
HT4021026	100	400	Übermaßpassung (DIN EN ISO 286-1)	4, GLS 1 m	
HT4021317	130	250	H7-Passung	4, GLS 1 m	
HT4021322	130	315	H7-Passung	4, GLS 1 m	
HT5221326	130	400	Übermaßpassung (DIN EN ISO 286-1)	4, GLS 1 m	Fe-CuNi Typ J
HT4021326	130	400	H7-Passung	4, GLS 1 m	
HT4021615	160	200	H7-Passung	4, GLS 1 m	

Für Komponenten, die einer Oberflächenbelastung von mehr als 20W/cm² ausgesetzt sind, ist der Einsatz eines Presssitzes notwendig, der durch individuelle Justierung der Patrone oder ein geteiltes Bohrloch (Halbschalen mit Presssitz) erreicht werden kann.

Art.-Nr. ändert sich nach Ergänzung von Optionen oder Auswahl von Anschlussstypen.

Lagersortiment HHP Ø 10,0 mm, 230 V

Art.-Nr.	Länge [mm]	Leistung [W]	Werkzeugvorbereitung	Anschlussstyp	Thermoelement
HT5230415	40	200	Übermaßpassung (DIN EN ISO 286-1)	4, GLS 1 m	Fe-CuNi Typ J
HT4030415	40	200	Übermaßpassung (DIN EN ISO 286-1)	4, GLS 1 m	
HT4030422	40	315	Übermaßpassung (DIN EN ISO 286-1)	4, GLS 1 m	
HT4030515	50	200	Übermaßpassung (DIN EN ISO 286-1)	4, GLS 1 m	
HT5230517	50	250	Übermaßpassung (DIN EN ISO 286-1)	4, GLS 1 m	Fe-CuNi Typ J
HT4030517	50	250	Übermaßpassung (DIN EN ISO 286-1)	4, GLS 1 m	
HT4030526	50	400	Übermaßpassung (DIN EN ISO 286-1)	4, GLS 1 m	
HT5230617	60	250	Übermaßpassung (DIN EN ISO 286-1)	4, GLS 1 m	Fe-CuNi Typ J
HT4030617	60	250	Übermaßpassung (DIN EN ISO 286-1)	4, GLS 1 m	
HT4030622	60	315	Übermaßpassung (DIN EN ISO 286-1)	4, GLS 1 m	
HT4030626	60	400	Übermaßpassung (DIN EN ISO 286-1)	4, GLS 1 m	
HT4030630	60	500	Übermaßpassung (DIN EN ISO 286-1)	4, GLS 1 m	
HT4030810	80	160	H7-Passung	4, GLS 1 m	
HT5230817	80	250	Übermaßpassung (DIN EN ISO 286-1)	4, GLS 1 m	Fe-CuNi Typ J
HT4030817	80	250	H7-Passung	4, GLS 1 m	
HT4030822	80	315	H7-Passung	4, GLS 1 m	
HT4030826	80	400	Übermaßpassung (DIN EN ISO 286-1)	4, GLS 1 m	
HT4030830	80	500	Übermaßpassung (DIN EN ISO 286-1)	4, GLS 1 m	
HT4030835	80	630	Übermaßpassung (DIN EN ISO 286-1)	4, GLS 1 m	
HT4031016	100	220	H7-Passung	4, GLS 1 m	
HT4031017	100	250	H7-Passung	4, GLS 1 m	
HT4031022	100	315	H7-Passung	4, GLS 1 m	
HT5231023	100	350	Übermaßpassung (DIN EN ISO 286-1)	4, GLS 1 m	Fe-CuNi Typ J
HT4031023	100	350	H7-Passung	4, GLS 1 m	
HT4031026	100	400	H7-Passung	4, GLS 1 m	
HT4031030	100	500	Übermaßpassung (DIN EN ISO 286-1)	4, GLS 1 m	
HT4031035	100	630	Übermaßpassung (DIN EN ISO 286-1)	4, GLS 1 m	
HT4031044	100	850	Übermaßpassung (DIN EN ISO 286-1)	4, GLS 1 m	
HT4031326	130	400	H7-Passung	4, GLS 1 m	
HT4031330	130	500	H7-Passung	4, GLS 1 m	
HT4031335	130	630	Übermaßpassung (DIN EN ISO 286-1)	4, GLS 1 m	
HT4031343	130	800	Übermaßpassung (DIN EN ISO 286-1)	4, GLS 1 m	
HT5231626	160	400	H7-Passung	4, GLS 1 m	Fe-CuNi Typ J
HT4031626	160	400	H7-Passung	4, GLS 1 m	
HT5231635	160	630	Übermaßpassung (DIN EN ISO 286-1)	4, GLS 1 m	Fe-CuNi Typ J
HT4031635	160	630	H7-Passung	4, GLS 1 m	
HT4032026	200	400	H7-Passung	4, GLS 1 m	
HT4032035	200	630	H7-Passung	4, GLS 1 m	

Für Komponenten, die einer Oberflächenbelastung von mehr als 20W/cm² ausgesetzt sind, ist der Einsatz eines Presssitzes notwendig, der durch individuelle Justierung der Patrone oder ein geteiltes Bohrloch (Halbschalen mit Presssitz) erreicht werden kann.

Art.-Nr. ändert sich nach Ergänzung von Optionen oder Auswahl von Anschlussstypen.

Lagersortiment HHP Ø 12,5 mm, 230 V

Art.-Nr.	Länge [mm]	Leistung [W]	Werkzeugvorbereitung	Anschlusstyp	Thermoelement
HT4050417	40	250	Übermaßpassung (DIN EN ISO 286-1)	4, GLS 1 m	
HT4050615	60	200	H7-Passung	4, GLS 1 m	
HT4050622	60	315	Übermaßpassung (DIN EN ISO 286-1)	4, GLS 1 m	
HT4050822	80	315	H7-Passung	4, GLS 1 m	
HT4050830	80	500	H7-Passung	4, GLS 1 m	
HT4050843	80	800	Übermaßpassung (DIN EN ISO 286-1)	4, GLS 1 m	
HT4051026	100	400	H7-Passung	4, GLS 1 m	
HT4051035	100	630	Übermaßpassung (DIN EN ISO 286-1)	4, GLS 1 m	
HT4051326	130	400	H7-Passung	4, GLS 1 m	
HT4051335	130	630	H7-Passung	4, GLS 1 m	
HT4051343	130	800	Übermaßpassung (DIN EN ISO 286-1)	4, GLS 1 m	
HT4051352	130	1250	Übermaßpassung (DIN EN ISO 286-1)	4, GLS 1 m	
HT4051630	160	500	H7-Passung	4, GLS 1 m	
HT4051643	160	800	H7-Passung	4, GLS 1 m	
HT4051850	180	1000	H7-Passung	4, GLS 1 m	
HT4052043	200	800	H7-Passung	4, GLS 1 m	
HT4052047	200	900	H7-Passung	4, GLS 1 m	
HT4052543	250	800	H7-Passung	4, GLS 1 m	
HT4052547	250	900	H7-Passung	4, GLS 1 m	

Für Komponenten, die einer Oberflächenbelastung von mehr als 20W/cm² ausgesetzt sind, ist der Einsatz eines Presssitzes notwendig, der durch individuelle Justierung der Patrone oder ein geteiltes Bohrloch (Halbschalen mit Presssitz) erreicht werden kann.

Art.-Nr. ändert sich nach Ergänzung von Optionen oder Auswahl von Anschlusstypen.

Lagersortiment HHP Ø 16,0 mm, 230 V

Art.-Nr.	Länge [mm]	Leistung [W]	Werkzeugvorbereitung	Anschlussstyp	Thermoelement
HT4060417	40	250	Übermaßpassung (DIN EN ISO 286-1)	4, GLS 1 m	
HT4060615	60	200	H7-Passung	4, GLS 1 m	
HT4060622	60	315	H7-Passung	4, GLS 1 m	
HT4060626	60	400	Übermaßpassung (DIN EN ISO 286-1)	4, GLS 1 m	
HT4060830	80	500	H7-Passung	4, GLS 1 m	
HT4060843	80	800	Übermaßpassung (DIN EN ISO 286-1)	4, GLS 1 m	
HT4061026	100	400	H7-Passung	4, GLS 1 m	
HT4061030	100	500	H7-Passung	4, GLS 1 m	
HT4061035	100	630	H7-Passung	4, GLS 1 m	
HT4061043	100	800	Übermaßpassung (DIN EN ISO 286-1)	4, GLS 1 m	
HT4061050	100	1000	Übermaßpassung (DIN EN ISO 286-1)	4, GLS 1 m	
HT4061330	130	500	H7-Passung	4, GLS 1 m	
HT4061335	130	630	H7-Passung	4, GLS 1 m	
HT4061343	130	800	H7-Passung	4, GLS 1 m	
HT4061643	160	800	H7-Passung	4, GLS 1 m	
HT4061650	160	1000	H7-Passung	4, GLS 1 m	
HT4061852	180	1250	H7-Passung	4, GLS 1 m	
HT4062050	200	1000	H7-Passung	4, GLS 1 m	
HT4062052	200	1250	H7-Passung	4, GLS 1 m	
HT4062061	200	2000	Übermaßpassung (DIN EN ISO 286-1)	4, GLS 1 m	
HT4062555	250	1600	H7-Passung	4, GLS 1 m	
HT4063050	300	1000	H7-Passung	4, GLS 1 m	
HT4063052	300	1250	H7-Passung	4, GLS 1 m	
HT4063054	300	1500	H7-Passung	4, GLS 1 m	
HT4063056	300	1800	H7-Passung	4, GLS 1 m	

Für Komponenten, die einer Oberflächenbelastung von mehr als 20W/cm² ausgesetzt sind, ist der Einsatz eines Presssitzes notwendig, der durch individuelle Justierung der Patrone oder ein geteiltes Bohrloch (Halbschalen mit Presssitz) erreicht werden kann.

Art.-Nr. ändert sich nach Ergänzung von Optionen oder Auswahl von Anschlussstypen.

Lagersortiment HHP Ø 20,0 mm, 230 V

Art.-Nr.	Länge [mm]	Leistung [W]	Werkzeugvorbereitung	Anschlusstyp	Thermoelement
HT4070622	60	315	H7-Passung	4, GLS 1 m	
HT4070843	80	800	Übermaßpassung (DIN EN ISO 286-1)	4, GLS 1 m	
HT4071050	100	1000	Übermaßpassung (DIN EN ISO 286-1)	4, GLS 1 m	
HT4071650	160	1000	H7-Passung	4, GLS 1 m	
HT4072055	200	1600	H7-Passung	4, GLS 1 m	
HT4072561	250	2000	H7-Passung	4, GLS 1 m	
HT4073062	300	2200	H7-Passung	4, GLS 1 m	

Für Komponenten, die einer Oberflächenbelastung von mehr als 20W/cm² ausgesetzt sind, ist der Einsatz eines Presssitzes notwendig, der durch individuelle Justierung der Patrone oder ein geteiltes Bohrloch (Halbschalen mit Presssitz) erreicht werden kann.

Art.-Nr. ändert sich nach Ergänzung von Optionen oder Auswahl von Anschlusstypen.

Lagersortiment HHP Ø 1/4" (Ø 6,3 mm), 230 V

Art.-Nr.	Länge [Inch]	Leistung [W]	Werkzeugvorbereitung	Anschlusstyp	Thermoelement
HT4110305	1 1/2	125	Übermaßpassung (DIN EN ISO 286-1)	4, GLS 1 m	
HT4110315	1 1/2	200	Übermaßpassung (DIN EN ISO 286-1)	4, GLS 1 m	
HT4110505	2	125	Übermaßpassung (DIN EN ISO 286-1)	4, GLS 1 m	
HT5310515	2	200	Übermaßpassung (DIN EN ISO 286-1)	4, GLS 1 m	Fe-CuNi Typ J
HT5310617	2 1/2	250	Übermaßpassung (DIN EN ISO 286-1)	4, GLS 1 m	Fe-CuNi Typ J
HT4110617	2 1/2	250	Übermaßpassung (DIN EN ISO 286-1)	4, GLS 1 m	

Lagersortiment HHP Ø 3/8" (Ø 9,46 mm), 230 V

Art.-Nr.	Länge [Inch]	Leistung [W]	Werkzeugvorbereitung	Anschlusstyp	Thermoelement
HT4130517	2	250	Übermaßpassung (DIN EN ISO 286-1)	4, GLS 1 m	
HT4130726	3	400	Übermaßpassung (DIN EN ISO 286-1)	4, GLS 1 m	
HT4131230	5	500	H7-Passung	4, GLS 1 m	

Lagersortiment HHP Ø 1/2" (Ø 12,61 mm), 230 V

Art.-Nr.	Länge [Inch]	Leistung [W]	Werkzeugvorbereitung	Anschlusstyp	Thermoelement
HT4150726	3	400	H7-Passung	4, GLS 1 m	
HT4151030	4	500	H7-Passung	4, GLS 1 m	
HT4151240	5	750	H7-Passung	4, GLS 1 m	

Für Komponenten, die einer Oberflächenbelastung von mehr als 20W/cm² ausgesetzt sind, ist der Einsatz eines Presssitzes notwendig, der durch individuelle Justierung der Patrone oder ein geteiltes Bohrloch (Halbschalen mit Presssitz) erreicht werden kann.

Art.-Nr. ändert sich nach Ergänzung von Optionen oder Auswahl von Anschlusstypen.



hotset

Hotset GmbH
Hueckstraße 16
58511 Lüdenscheid
Germany

Telefon +49 / 23 51 / 43 02-0
Fax +49 / 23 51 / 43 02-25

www.hotset.com